



ООО «КАЛЬМАТРОН-Н»

630088, г. Новосибирск, ул. Сибиряков-Гвардейцев, 51/6, оф. 20
тел./факс (383) 303-46-06

E-mail: kalmatron@kalmatron-n.ru www.kalmatron.ru

Реквизиты: р/с 40702810961110001661

Ф-л Новосибирский № 2 ПАО Банк «ФК Открытие»

к/с 30101810350040000741 БИК 045004741

ОКВЭД 23.64 ИНН/КПП 5404146195 /

540301001

Реставрация культурного наследия

ТЕХНИЧЕСКИЕ РЕКОМЕНДАЦИИ
по устройству ремонтно-восстановительных работ
с применением материалов «КАЛЬМАТРОН»

Ремонт ступеней из песчаника

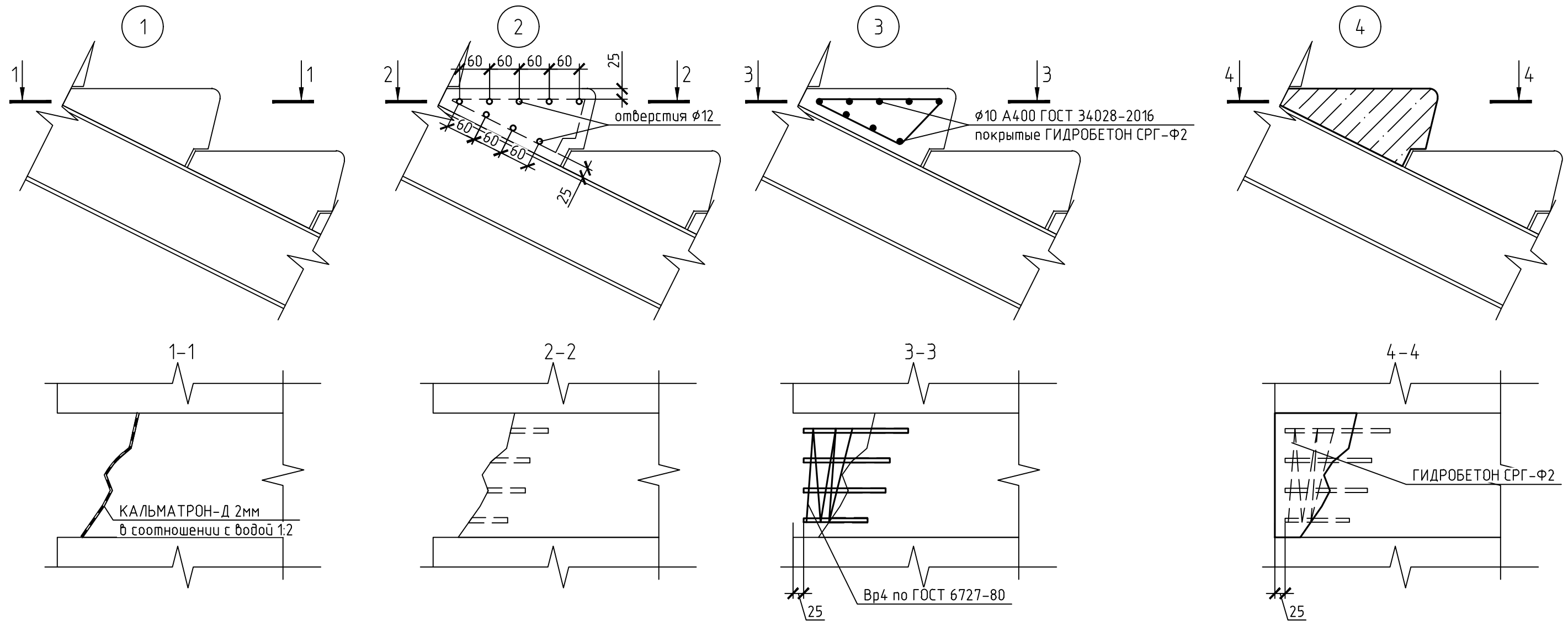

Технология производства работ:

1. Промыть торцы ступеней и прогрунтовать составом кальматрон-Д в соотношении с водой 1:2.
2. Забуриться в торцы ступеней в местах разлома на глубину 80-90мм Ø12мм с расстоянием между осями 50-60мм.
3. Забить арматурные стержни в пробуренные отверстия.
4. Выполнить косвенное армирование проволокой.
5. Установить опалубку
6. Выполнить ремонтные бетонные работы составом ГИДРОБЕТОН SRG-F2.
7. Минимум 3 суток поддерживать во влажном состоянии.
8. Мелкие сколы отремонтировать составом ГИДРОБЕТОН SRG-F2 предварительно очистив и увлажнив ремонтную зону.

Изм.	Кол. уч.	Лист	№ док.	Подп.	Дата	Реставрация культурного наследия			
						Технические рекомендации по устройству ремонтно-восстановительных работ с применением материалов «КАЛЬМАТРОН»	Стадия	Лист	Листов
						Ремонт ступеней из песчаника	Р	2	